

ROZVODOVKA

Rozvodovka rozvádí točivý moment z podélné osy vozidla (osa spojovacího nebo kloubového hřídele) do kolmých os hnacích hřídelů — poloos. Umísťuje se zpravidla do střední části hnací nápravy.

Ústrojí rozvodovky tvoří nejčastěji **kuželové soukolí, čelná soukolí** a někdy i **šnekové soukolí**. Převod je stálý (neproměnný).

Kromě toho je v rozvodovce ústrojí — tzv. **diferenciál** — zajišťující vyrovnávání nestejných obvodových rychlostí kol při projíždění zatáčkou a současné rovnoměrné rozdělení točivého momentu na obě kola — i když každé má jinou obvodovou rychlost.

Všechna kola v rozvodovce se otáčejí v olejové lázni (převodový olej předepsané značky) a jsou z legovaných ocelí.

Stálý převod hnací nápravy má trvalý záběr dopomala, snižuje otáčky hnacích kol a zvyšuje točivý moment. Může to být buď kuželový převod, tj. pastorek a talířové kolo (obr. 47), pak se nazývá jednoduchý převod, nebo převod dvoustranný, tj. dva pastorky a dvě talířová kola. Diferenciál je umístěn před převodem.

Zuby pastorku i talířového kola jsou buď přímé (u starších vozidel), nebo mají tvar kruhového oblouku (Gleason), evolventy apod.

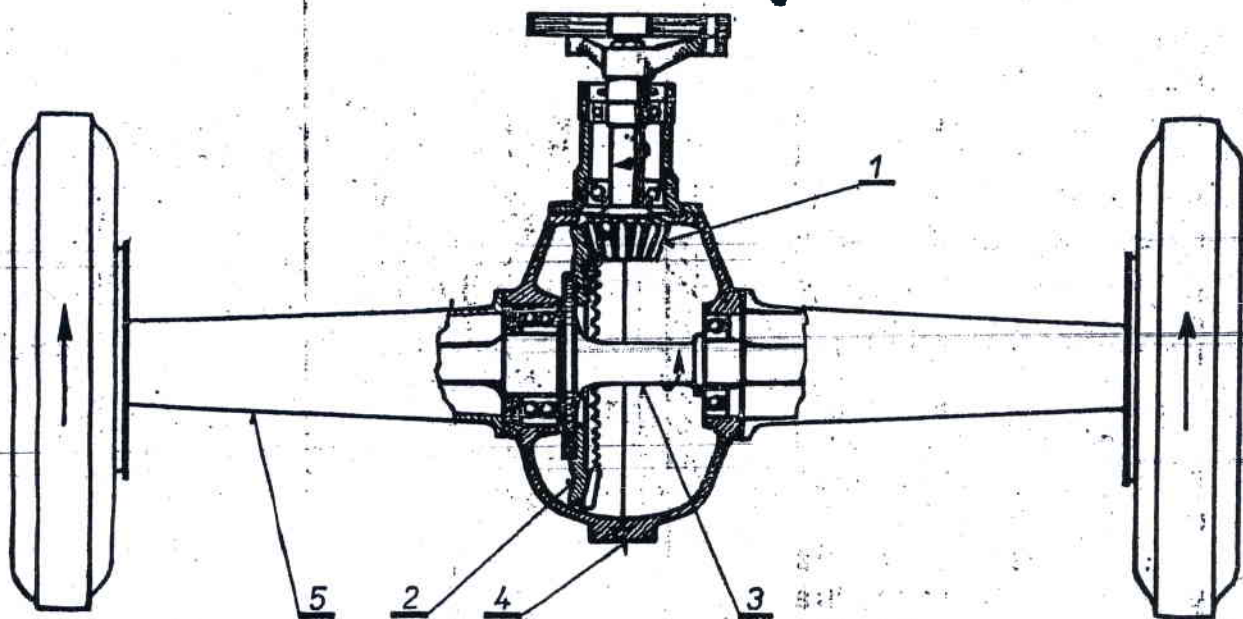

Obr. 47. Zadní náprava s kuželovým stálým převodem s rovnými zuby (bez diferenciálu): 1 — pastorek, 2 — talířové kolo (tzv. redukční soukolí), 3 — hřídel zadních kol, 4 — skříň zadní nápravy, 5 — dutý nosník (trouba)

Rozvodovka s **hypoidním soukolím** (obr. 48) má osu pastorku pod osu talířového kola, a proto snižuje krycí tunel v karosérii. Vyžaduje kvalitnější mazací olej.

Osobní automobily s motorem uloženým napříč vozidla a s předním pohonem mají stálý převod koly s čelním ozubením. Jejich šikmé zuby podporují tichý chod.

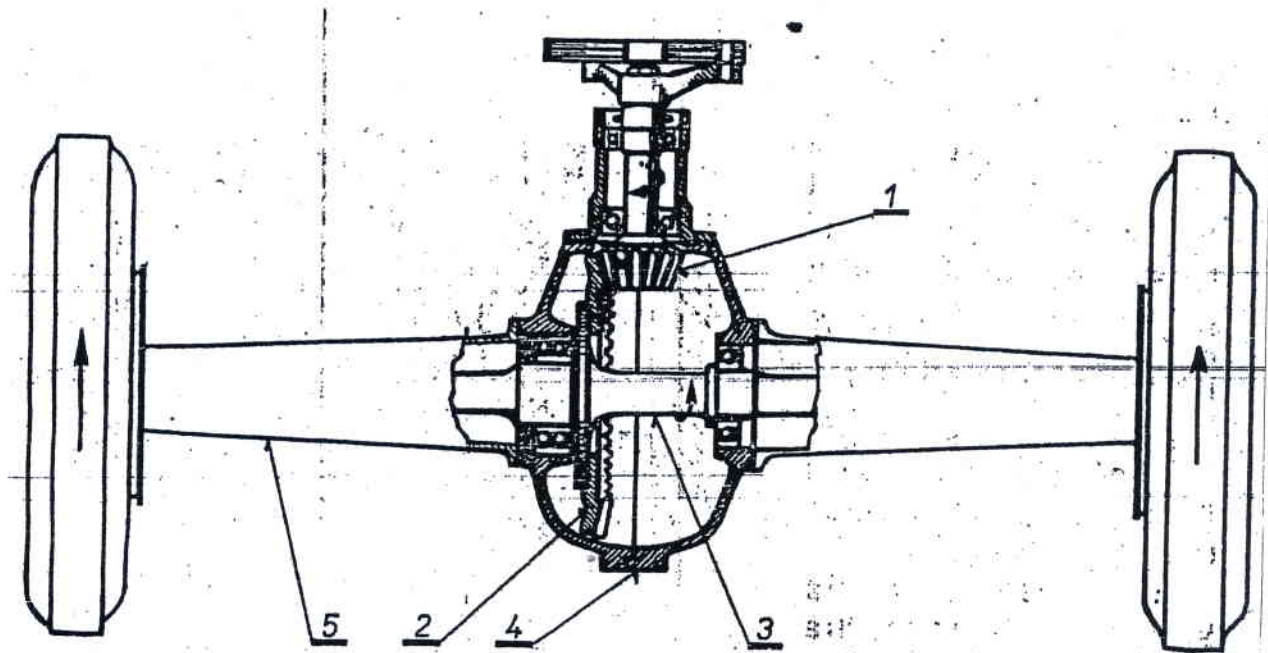

Obr. 47. Zadní náprava s kuželovým stálým převodem s rovnými zuby (bez diferenciálu): 1 — pastorek, 2 — talířové kolo (tzv. redukční soukolí), 3 — hřídel zadních kol, 4 — skříň zadní nápravy, 5 — dutý nosník (trouba)

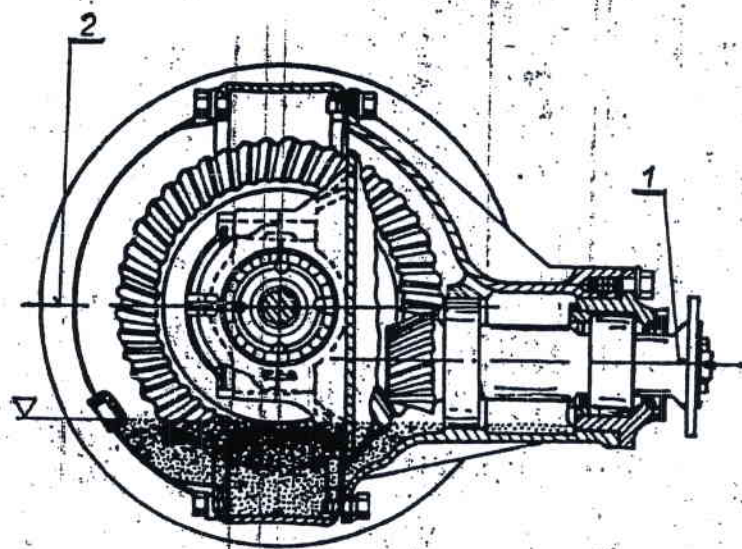

Obr. 48. Hypoidní kuželové soukolí hnací nápravy: 1 — osa pastorku, 2 — osa talířového kola